

ART. 233 - 7

Repisa chica de una puerta y un estante móvil, con patas macizas.



PRODUCTO ARGENTINO

MODELO ARMADO

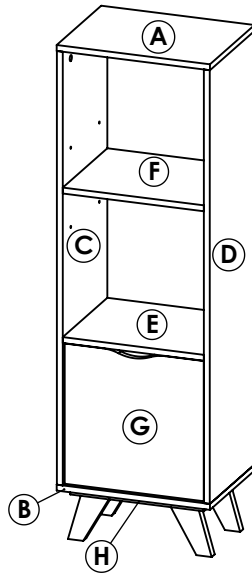

Tiempo aprox. de armado 45 min.



Proteger de la humedad



No arrastrar o subirse al mueble



Lea el manual antes de armar

MANTENIMIENTO Es un producto adecuado para uso domiciliario y/o comercial, resistente a rayas, agua y artículos de limpieza de uso domestico por lo cual su mantenimiento es escaso.



IMPORTANTE El mensaje impreso sobre el canto puede ser borrado con facilidad frotando un algodón humedecido con quita esmalte o alcohol.

ADVERTENCIA Antes de comenzar con el armado de nuestro producto, despliegue sobre el suelo el cartón de embalaje verificando que no se encuentren las grampas de metal, evitando de este modo el rayado o daño del mueble.

Elementos provistos



6 Pernos mini fix con caja



5 Soporte de estantes



12 Tornillos Allen de 7 x 50



2 Bisagras codo 15 cubeta 26



4 Tornillos de 3.5x25



Set de Clavos



8 Tornillos de 3.5x15



6 Tarugos 6x30

Herramientas adicionales

Además de nuestros elementos provistos, necesitara de estas herramientas para el correcto y fácil armado del mueble.



Llave Allen de 4 mm



Martillo de carpintero

Destornillador de punta en cruz



DESCRIPCION:

- (A) Tapa (B) Piso (C) Costado izquierdo (D) Costado derecho (E) Estante fijo
(N) Estante móvil (G) Puerta (O) Patas x 4 (P) Fondo de mueble (H) Base patas

1 Prepare el costado derecho **D**, colocando 2 bases de bisagra mediante los tornillos 3.5x15, a presión coloque 2 soporte de estantes y 2 caja mini fix.

Realice el mismo procedimiento para el costado izquierdo **C**, pero en ves de las bases de bisagras coloque a presión otro soporte de estante.

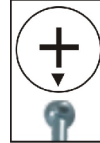

NOTA: Observe que la flecha debe estar alineada al orificio para ingresar correctamente.

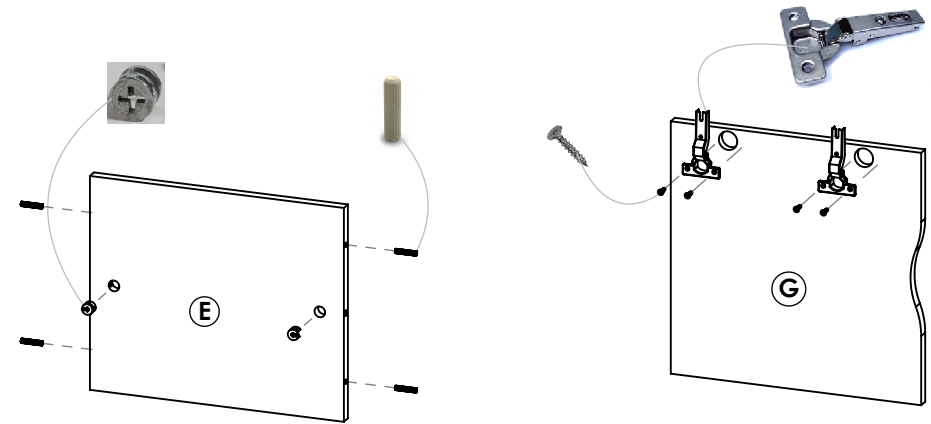
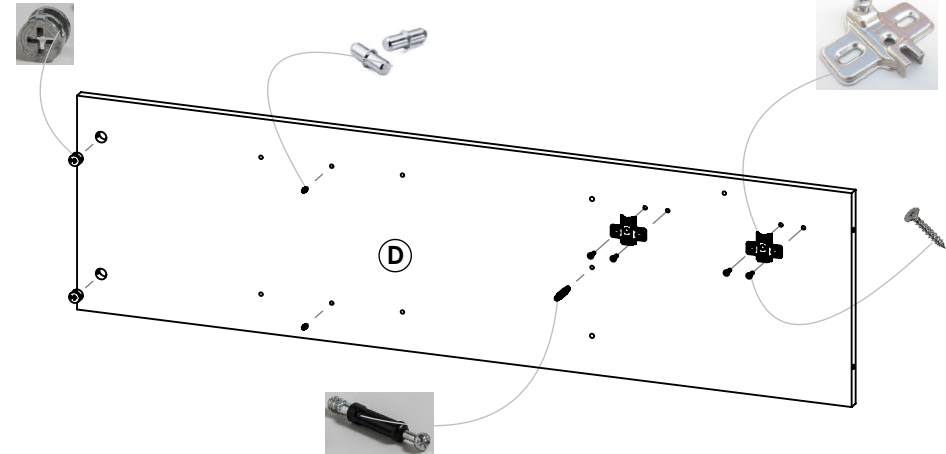

En el estante fijo **E** coloque a presión 2 cajas mini fix y 4 tarugos 6x30 en los filos.

En las puerta **G** coloque 2 bisagra mediante los tornillos 3.5x15.

En la tapa **A** atornille 4 pernos mini fix.

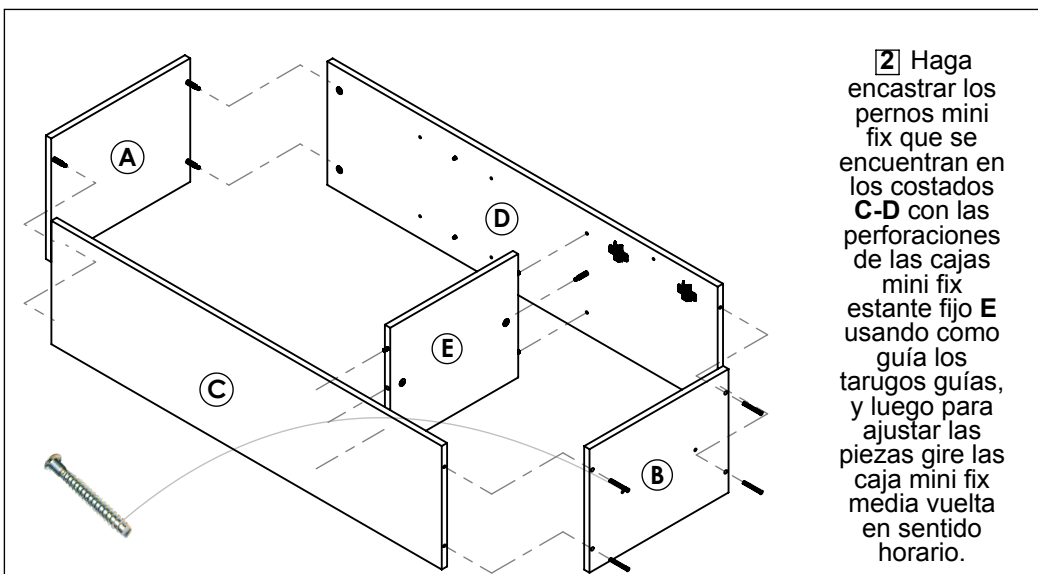

2 Haga encastrar los pernos mini fix que se encuentran en los costados C-D con las perforaciones de las cajas mini fix estante fijo E usando como guía los tarugos guías, y luego para ajustar las piezas gire la caja mini fix media vuelta en sentido horario.

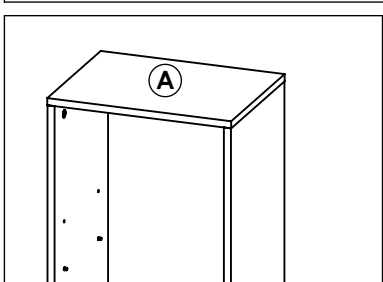

De igual manera encastre los pernos mini fix que se encuentran en la tapa A con las perforaciones superiores de los costados, luego ajuste las piezas. Desde abajo ajuste el piso B mediante 4 tornillos Allen 7x50.

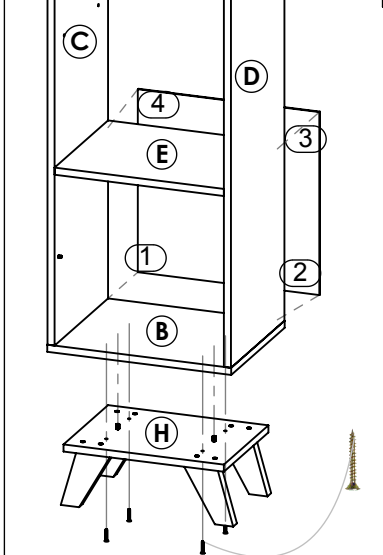

4 Clave el fondo de 3 mm, tal como lo indica el grafico, siguiendo el orden correcto y la escuadras justa del mueble. Posteriormente distribuya los clavos a una distancia aproximada de 15 cm entre ellos, proporcionándole la rigidez necesaria al mueble.

- ① vértice C-B
- ② vértice D-B
- ③ vértice D-E
- ④ vértice C-E

Una vez armado la base de patas H con las patas macizas, ajuste este hacia el piso B, a través de los 4 tornillos Philips de 3,5 x 25 y utilizando como guía las perforaciones donde van los dos tarugos 6 x 30.

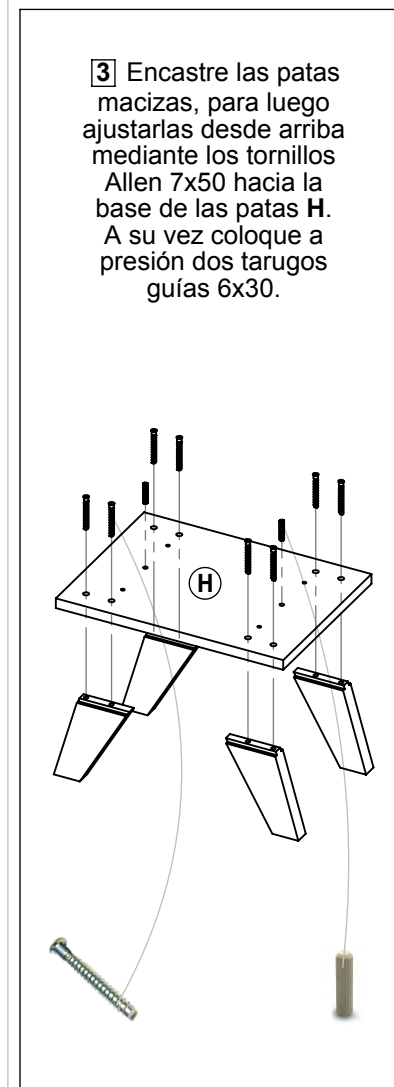

3 Encastre las patas macizas, para luego ajustarlas desde arriba mediante los tornillos Allen 7x50 hacia la base de las patas H. A su vez coloque a presión dos tarugos guías 6x30.

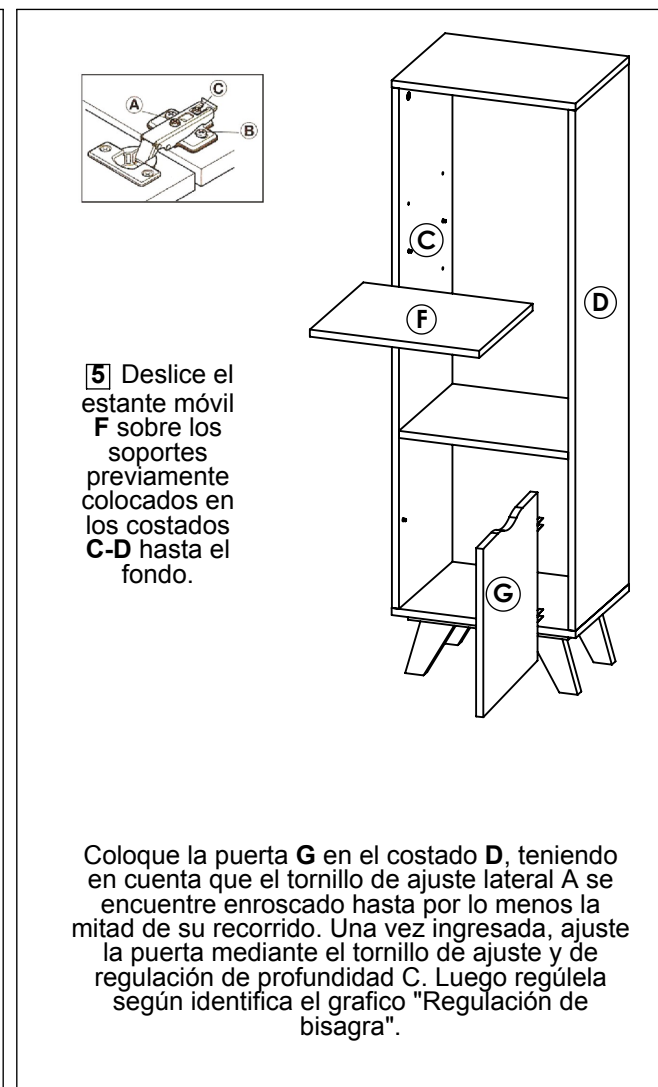

5 Deslice el estante móvil F sobre los soportes previamente colocados en los costados C-D hasta el fondo.

Coloque la puerta G en el costado D, teniendo en cuenta que el tornillo de ajuste lateral A se encuentre enroscado hasta por lo menos la mitad de su recorrido. Una vez ingresada, ajuste la puerta mediante el tornillo de regulación de profundidad C. Luego regúlela según identifica el grafico "Regulación de bisagras".

Regulación de bisagras

Tres ajustes independientes

Ajuste lateral

De vuelta al tornillo para aumentar o disminuir el recubrimiento de la puerta (4mm alcance).

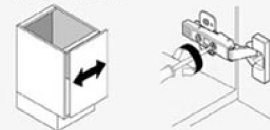

Ajuste de altura

De vuelta al tornillo de la placa para ajustar posición de la puerta (4mm alcance).



Ajuste de profundidad

De vuelta al tornillo para ajustar posición de la puerta (5mm alcance)

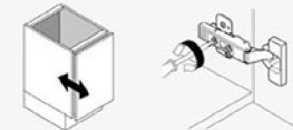

En las placas de montaje sin el ajuste de "cam" afloje los tornillos, ajuste la puerta y aprete los tornillos.