

**Silent Air**

**BGH**

**Manual de Instrucciones**  
del Acondicionador de Aire  
de pared Tipo Split

Lea atentamente todo este manual  
antes de utilizar su nuevo equipo de aire acondicionado.

**Modelos:** BS26WCAT, BS35WCAT, BSH52WCP, BSH65WCP

## Indice

### ESPECIFICACIONES DE USO

01 - Precauciones de Seguridad	02
02 - Control remoto	03
03 - Nombre de cada pieza	05
04 - Ajuste de la dirección del flujo de aire	07
05 - Limpieza y mantenimiento	08
06 - Solución de problemas	09
07- Códigos de Fallas	09

### ESPECIFICACIONES DE INSTALACIÓN

08 - Precauciones de Seguridad	11
09 - Instalación de las unidades interior y exterior	12
10 - Trabajo eléctrico	18
11- Diagramas Eléctricos	20
12 - Purga de Aire	22
13 - Prueba de Funcionamiento	23
14 - Datos de eficiencia energética	24
15 - Precauciones para instalación	25
14 - Solicitud de Service	26
15 - Garantía	27

## 1- Precauciones de Seguridad



### ADVERTENCIA

- \* Conectar el enchufe de alimentación eléctrica correctamente.
- \* Asegúrese que siempre haya una conexión eléctrica o cable a tierra eficaz
- \* No dañar el cable eléctrico ni utilizar un cable inadecuado.
- \* No encender o apagar la unidad tirando del enchufe.
- \* No tocar la unidad con las manos húmedas
- \* No modificar el largo del cable y no utilizar un cable diferente.
- \* No exponer a las personas que se encuentran en la habitación directamente a la corriente de aire.
- \* Instalar siempre un interruptor y un tomacorriente exclusivo.
- \* Desenchufar la unidad si un olor, sonido o humo extraño proviene de ella.
- \* No desarmar o modificar la unidad.
- \* No abrir la unidad cuando esta esté en funcionamiento.



### PRECAUCION

- \* Apagar la unidad y cerrar las ventanas en caso de tormentas o huracanes.
- \* Ventilar la habitación cuando se utiliza la unidad junto con una calefacción.
- \* Asegúrese de desenchufar el cable de alimentación si el acondicionador de aire no se va a utilizar por largo tiempo.
- \* No lavar la unidad con agua.
- \* Asegúrese que los soportes de la unidad exterior no se dañen debido a la exposición prolongada al aire libre.
- \* Al limpiarlo, apagar y desenchufar el acondicionador de aire.
- \* No utilizar detergentes potentes como cera o diluyentes. Usar un paño suave para la limpieza de la unidad.
- \* No beber el agua que proviene de la manguera de drenaje del acondicionador de aire.
- \* No utilizar el acondicionador de aire para otros propósitos.
- \* No bloquear la salida ni la entrada de aire tanto de la unidad exterior como de la interior
- \* Colocar siempre el filtro de forma segura. Limpiar el filtro una vez cada dos semanas

## 2- Control remoto

### Rangos de temperaturas de Operación

Modo \ Temperatura	Refrigeración	Calefacción
Temperatura interior	17°C ~ 30°C	17°C ~ 30°C
Temperatura exterior	5°C ~ 50°C	-10°C ~ 30°C

#### Nota:

Los valores mínimos y máximos de temperatura mencionados solo garantizan el funcionamiento del equipo, no así la capacidad frigorífica otorgada por éste, la cual dependerá de las condiciones de uso del aparato.

#### EQUIPOS FRIO-CALOR POR BOMBA DE CALOR

Durante el funcionamiento en modo Calor, el equipo absorbe calor del exterior y lo descarga en el ambiente. Si la temperatura exterior es inferior a 0°, la capacidad de calefacción disminuye considerablemente.

### Características del Control Remoto

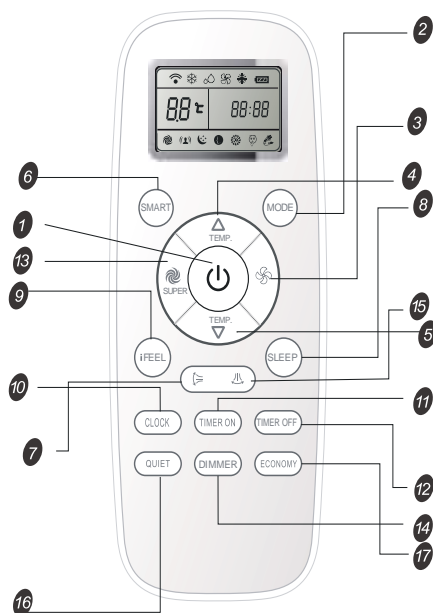

#### 1. BOTÓN ON/OFF:

Si aprieta este botón, el equipo se prenderá, si está apagado, o se apagará, si está prendido.

#### 2. BOTÓN MODE:

Selecciona el modo de operación.

#### 3. BOTÓN FAN:

Selecciona la velocidad del ventilador: auto, alta, media alta, media, media baja y baja

#### 4 y 5. BOTÓN CONFIGURACIÓN TEMPERATURA AMBIENTE:

Ajusta la temperatura ambiente y el temporizador, en tiempo real.

#### 6. BOTÓN SMART:

Introduce operación fuzzy logic, sin importar si la unidad está prendida o apagada.

#### 7. BOTÓN SWING:

Utilizado para detener o comenzar el ajuste del movimiento vertical del deflector y configurar la dirección del caudal de aire.

#### 8. BOTÓN SLEEP:

Usado para configurar o cancelar el modo Sleep.

#### 9. BOTÓN IFEEL:

Usado para configurar o cancelar el modo Ifeel.

#### 10. BOTÓN 8 HEAT:

Es una función que mantiene la habitación caliente cuando hace frío en invierno. Si enciende este modo, el equipo funcionará en modo calefacción y fijará la temperatura en 8° internamente. Manteniendo la habitación caliente cuando se esta ausente.

#### 11 y 12. BOTÓN TIMER ON + CLOCK / TIMER OFF:

Usado para configurar o cancelar el temporizador y se utiliza para establecer la hora actual.

#### 13. BOTÓN SUPER:

Usado para comenzar o detener el frío/calor rápido. (Modo Frío rápido opera con ventilador rápido a 18°C temperatura automática. Modo Calor opera con ventilador automático a 32°C temperatura automática).

#### 14. BOTÓN DIMMER (opcional):

Al presionar este botón, el visualizador de la unidad interior se apagará. Pulse cualquier botón para restablecer la visualización.

#### 15. BOTÓN OSCILACION (opcional):

Utilizado para parar o iniciar el giro de la persiana de ajuste horizontal y ajustar la dirección deseada de flujo de aire hacia izquierda/derecha.

#### 16. BOTON QUIET:

Se utiliza para ajustar o cancelar el Modo Silencio

#### 17. BOTON ECONOMY:

Utilizado para ajustar o cancelar el Modo de Economía.

## Modo SMART

Al presionar el botón SMART, la unidad entra en modo SMART (operación fuzzy logic) sin importar si la unidad está prendida o apagada. En este modo, la temperatura y velocidad del ventilador se configuran automáticamente basadas en la temperatura ambiente.



La operación y la temperatura están determinadas por la temperatura interior

Temp. Interior	Modo de operación	Temperatura deseada
21°C o menor	CALOR	22°C
21°C ~ 23°C	VENTILADOR	
23°C ~ 26°C	DESHUMIDIFICADOR	Temp. ambiente baja 1.5°C después de 3 minutos de operación
Más de 26°C	FRÍO	26°C

### Nota:

La temperatura, caudal de aire y su dirección se controlan automáticamente en modo SMART.



Que se puede hacer en modo SMART		
Se siente...	Botón	Proceso de ajuste
Incómodo porque el volumen del caudal de aire no es el adecuado.	 FAN	Cada vez que presiona este botón la velocidad del ventilador de la unidad interior alterna entre ALTA, MEDIA y BAJA.
Incómodo porque la dirección del caudal de aire no es el adecuado.	 SWING	Si se presiona una vez, el deflector de ajuste vertical se mueve para cambiar la dirección del caudal de aire vertical. Si se presiona nuevamente, el movimiento se detiene. En la página anterior tiene detalles sobre la dirección del caudal horizontal.

## Instalación y cambio de baterías



### PRECAUCIONES

1. Cuando reemplace las baterías, no utilice baterías viejas o de diferente tipo.
2. Si no utiliza el control remoto por poco tiempo, retire las baterías. De otra manera, una fuga de la batería puede dañar el control remoto.
3. Asegúrese de que no haya barreras entre el control remoto y el receptor de la unidad, de otra forma el aire acondicionado no funcionará.
4. Mantenga el control remoto alejado de los líquidos.
5. Mantenga el receptor de la unidad lejos de la luz solar directa
6. Mantenga el control remoto alejado de la Interferencia Electro-Magnética suministrada por otros artefactos.

El Control Remoto usa dos baterías alcalinas.

1. Para instalar las baterías, deslice la cubierta del compartimento de las baterías hacia atrás e instale las baterías de acuerdo con las direcciones (+ y -) que están impresas en el Control Remoto.

2. Para cambiar las baterías viejas, use el mismo método.

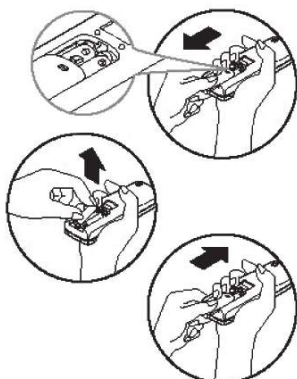

## 3- Nombre de cada pieza

Unidad interior



Ilustración 5

- 1- Panel frontal.
- 2- Rejilla para entrada de aire.
- 3- Rejilla de ventilación horizontal.
- 4- Rejilla de ventilación vertical.
- 5- Display.
- 6- Caño de conexión.
- 7- Manguera de drenaje.
- 8- Cable de alimentación.

Unidad exterior

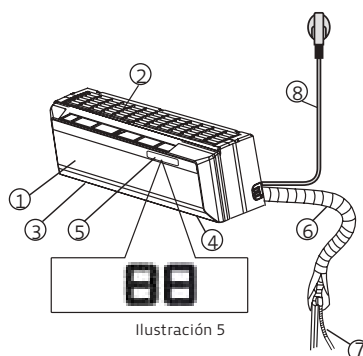

Ilustración 6

- 9- Cable de interconexión.
- 10- Caño de interconexión.
- 11- Válvula de servicio.

**Nota:** Todas las ilustraciones de este manual son sólo con fines explicativos. Podrían ser diferentes del acondicionador de aire que usted compró.

## Display

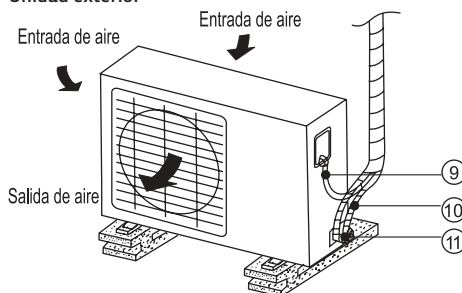
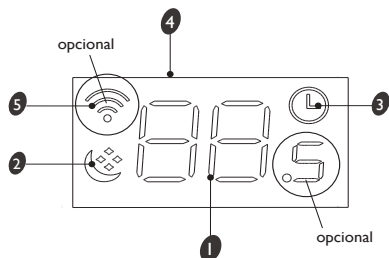

### 1. Indicador de TEMP:

Indica la temperatura elegida cuando el Aire Acondicionado est funcionando.

### 2. Indicador SLEEP:

Este LED se ilumina cuando el Sleep esta activado.

### 3. Indicador TIMER (Temporizador):

Este LED se ilumina cuando el temporizador se encuentra activado.

### 4. Indicador RECEPTOR DE SE AL: .

### 6. Receptor de se al.

### 5. Indicador de WIFI: (opcional)

se ilumina cuando el WIFI esta encendido

## Operación Manual

La función manual puede utilizarse en caso que no hallara el control remoto o que las pilas estuviesen agotadas.

1. Abrir el panel frontal y levantarlo hasta que quede fijo luego de realizar un sonido tipo "click".

2. Presionar el botón, se encenderá una luz que indica que la función está encendida. La unidad funcionará en la función AUTO y se mantendrá una temperatura de 24°C.

3. Presionar el botón dos veces para apagar el acondicionador de aire.



## PRECAUCION

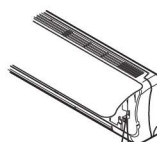
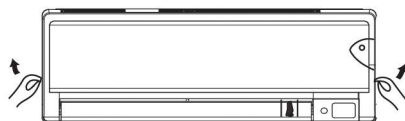

Manual control  
button

AUTO/FRIO

Ilustración 14

La secuencia de operación al presionar el botón manual es:

AUTO→FRIO FORZADO→APAGADO

No es recomendable utilizar la función frío forzado, solo utilizada para pruebas de funcionamiento.

Para volver a la función con el control remoto, utilizar el control directamente.

## 4- Ajuste de la dirección del flujo de aire

### Oscilación de dirección de flujo de aire (hacia arriba o hacia abajo)

Utilizar esta función cuando la unidad esté en funcionamiento. Mantener apretado el botón de dirección de flujo de aire SWING (Mov.Deflector) en el control remoto por más de 2 segundos y la rejilla vertical oscilará automáticamente.

- Presionar el botón nuevamente cuando se desee apagar la función.



Ilustración 15



Ilustración 16

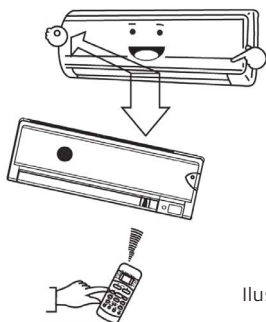

### PRECAUCION

- El botón de dirección de flujo de aire SWING (Mov. Deflector) será desactivado si el acondicionador de aire se apaga.
- No utilizar el acondicionador de aire por largos períodos apuntando hacia abajo en la función frío o de secado. De lo contrario podría producirse condensación en la superficie de la rejilla vertical causando humedad y posible goteo de agua.
- No mover la rejilla vertical en forma manual. Siempre utilice el botón de dirección de flujo de aire SWING (Mov.Deflector).
- Mover el deflector horizontal manualmente podría producir fallas en el funcionamiento de la unidad. Si no funcionara correctamente el deflector reiniciar la unidad.
- Al reiniciar el acondicionador de aire inmediatamente después de ser apagado, el deflector horizontal no se moverá durante aproximadamente 10 segundos.

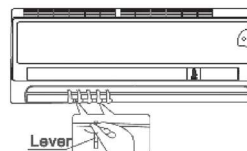
- El ángulo de apertura de la rejilla horizontal no debe ser muy pequeño, esto podría afectar el funcionamiento de la salida de aire.
- No utilizar la unidad con el deflector cerrado.
- Cuando se enciende el acondicionador de aire, el deflector puede generar un sonido durante 10 segundos, esto es normal.



Ilustración 17

Range

## 5- Limpieza de Filtro de Aire

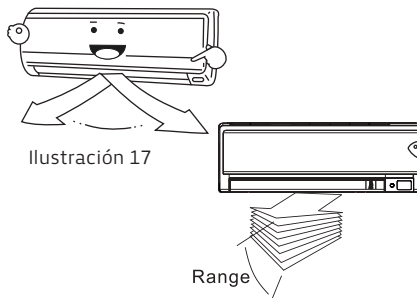

Ilustración 22



Mango del Filtro Ilustración 23

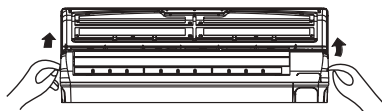
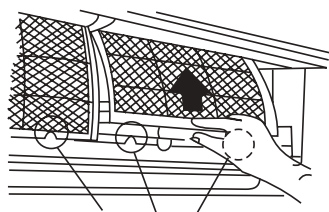

Ilustración 24

Un filtro de aire sucio disminuye el rendimiento de esta unidad. Limpie el filtro cada 2 semanas.

1. Levante el panel de la unidad interior hasta un ángulo en que se quede fijo con un chasquido. (ilustración 22)

2. Levante un poco el filtro de aire por su mango, sáquelo del portafiltros y extráigalo tirando hacia abajo. (ilustración 23)

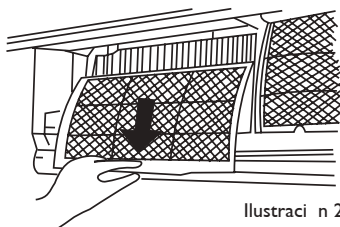
3. Retire el filtro de aire de la unidad interior. (ilustración 24)

-Limpie el filtro de aire cada dos semanas.

-Limpie el filtro de aire con una aspiradora o con agua y déjelo secar en un lugar fresco.

4. Retire el filtro purificador de aire del portafiltros. (La instalación y el método para extraer el filtro de aire son diferentes según el modelo. (ilustraciones 24 y 25)

-Limpie el filtro purificador de aire al menos una vez al mes y cámbielo cada 4 ó 5 meses.

-Límpielo con una aspiradora y déjelo secar en un lugar fresco.

5. Vuelva a colocar el filtro purificador de aire en su sitio.

6. Introduzca la parte superior del filtro en la unidad, teniendo cuidado de que los bordes izquierdo y derecho estén correctamente alineados y encájelo en su sitio.



Ilustración 26

Filtro purificador de aire (Opcional)

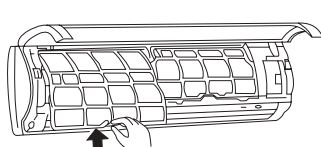

Ilustración 25

## 6- Solución de problemas

### La unidad no se pone en marcha

- \* Corte de suministro eléctrico
- \* Enchufe desconectado del suministro eléctrico
- \* Se pueden haber agotado las pilas del control remoto
- \* Temporizador activado (espere o candelee el mismo)

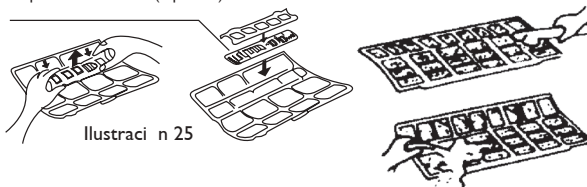
Si no se resuelve el problema, póngase en contacto con el distribuidor o servicio de atención al cliente más cercano. Describa con detalle la avería y el modelo de la unidad.

### La refrigeración no es normal

- \* La temperatura ajustada no es la correcta
- \* Filtro de aire bloqueados
- \* Esta obstruida la entrada o la salida de aire de las unidades interior o exterior.
- \* Se ha activado la protección de 3 minutos del compresor
- \* Ventanas o puertas abiertas.

## 7- Códigos de Fallas

Los siguientes códigos de fallas son de utilidad para el servicio técnico especializado. En caso de que su equipo manifieste alguno de estos síntomas no intente repararlo usted mismo, comuníquese con el servicio de atención al cliente.

Código de error	Power	Temporizador	Operación	Sleep	Observación: Luz ★ Flash O OFF X		
	1	2	3	4	Contenido	Observación	El problema puede ser causado por alguno de estos motivos:
1	X	O	X	X	Falla del sensor de temperatura de la serpentina exterior	Bomba de calor	a: El sensor de temperatura externa está suelto; b: El sensor de temperatura externa está fallado; c: La placa de la unidad interior está fallada.
33	O	X	X	★	Falla del sensor de temperatura ambiente		a: El sensor de temperatura ambiente está suelto; b: El sensor de temperatura ambiente está fallado; c: La placa de la unidad interior está fallada.
34	O	X	★	X	Falla del sensor de temperatura de la serpentina interior		a: El sensor de temperatura de la serpentina interior está suelto; b: El sensor de temperatura de la serpentina interior está fallado; c: La placa de la unidad interior está fallada.
38	O	★	★	★	Falla del EEPROM interior		a: El chip EEPROM está suelto; b: La placa de la unidad interior está fallada.
39	O	X	★	★	El motor del ventilador interior funciona de manera anormal	modelos 26, 35, 52, 53, 65	a: Algo está bloqueando el motor del ventilador interior; b: El cable de conexión del motor está suelto; c: El motor está fallando; d: La placa de la unidad interior está fallada.

Nota: Durante el funcionamiento normal el LED se encuentra siempre encendido.

Código de error	Power	Temporizador	Operación	Sleep	Observación: Luz ★ Flash ○ OFF ✕		
	1	2	3	4	Contenido	Observación	El problema puede ser causado por alguno de estos motivos:
41	★	★	✕	★	Falla de la protección de la conexión a tierra		La placa de la unidad interior está fallada.
42	○	○	✕	★	Protección de sobre enfriamiento		a: Cuando la temperatura del caño interior es menor a -1°C (-7°C), el motor del ventilador exterior y el compresor se detienen. Cuando la temperatura del caño interior es mayor a -1°C (-7°C), la unidad funcionará normalmente. b: El sensor de temperatura de la serpentina interior está suelto; c: El sensor de temperatura de la serpentina interior está fallando; d: La placa de la unidad interior está fallada.
43/E2	○	○	★	✕	Protección de sobre calentamiento		a: Cuando la temperatura del caño interior es entre 53°C y 63°C, el motor del ventilador exterior y el compresor se detienen. Cuando la temperatura es menor a 49 °C, la unidad volverá a funcionar normalmente. b: El sensor de temperatura de la serpentina interior está suelto; c: El sensor de temperatura de la serpentina interior está fallando; d: La placa de la unidad interior está fallada.
E4					Cuando la velocidad del motor ventilador de la unidad interior es mas baja que 200 rpm, da el error.	Sólo 2600, 3500, 5200, 5300	a: Algo está bloqueando el motor. b: El cable del motor perdió conexión. c: El motor está fallado. d: La placa de la unidad interior está fallada
EA/ER					Error de comunicación entre el display y la placa de control	Sólo 2600, 3500, 5200, 5300	Se perdió la conexión entre el display y la placa. b. La placa de la unidad interior está fallada. c. El cable del display está fallado.

La falla se detecta cuando el sensor de temperatura ambiente se rompe o desconecta por más de 5 segundos. La falla se detecta cuando el sensor de temperatura del intercambiador se rompe o desconecta por más de 5 segundos.

La falla se detecta cuando la información de configuración no coincide después de los dos chequeos que hace el EEPROM.

La falla ocurre cuando la señal de conexión a tierra no se detecta cuando la unidad se prende.

## 8 - Precauciones de seguridad



**ADVERTENCIA**

Este símbolo indica la posibilidad de muerte o de severo daño.



**ATENCIÓN**

Este símbolo indica la posibilidad de dañar solamente la propiedad.



**ADVERTENCIA**

No instalar por su cuenta.

- La instalación inadecuada podría causar daño a la unidad debido al goteo de agua, descarga eléctrica o incendio. Por favor consultar al distribuidor o a un especialista para instalar la unidad.

Asegúrese de utilizar las piezas suministradas para la instalación.

- El uso de piezas defectuosas podría causar accidentes debido a incendios, descargas eléctricas o deplome de la unidad.

Instalar la unidad en un lugar seguro que soporte el peso del aparato.

- Si la unidad no es instalada en un lugar seguro el peso podría provocar que esta se desplome.

Realice la instalación de acuerdo con este manual.

- La instalación incorrecta puede causar accidentes debido a incendios, descarga eléctrica o el desplome de la unidad.

Para instalar la unidad exterior y la interior utilizar los cables correctos. Asegurar los cables firmemente a la terminal sin que queden tensionados.

- Un cable mal instalado puede causar un incendio.

La instalación eléctrica deberá estar de acuerdo con este manual. Asegúrese de utilizar un circuito independiente.

- Si la capacidad eléctrica es insuficiente o la instalación eléctrica no está completa podría causar descarga eléctrica o incendio.

Asegúrese que tanto la unidad interior como la exterior posean la cubierta eléctrica.

- Si las partes eléctricas no están bien cubiertas en la unidad interior o en el panel exterior y no están unidas en forma segura, esto podría provocar un incendio o una descarga eléctrica causadas por el viento, el agua etc.

No instalar la unidad en un lugar donde exista algún tipo de gas inflamable.

- Si el gas gotea y se acumula alrededor de la unidad esto podría causar un incendio.

Realice la instalación de la manguera de drenaje y de la tubería de acuerdo a este manual.

- Si existiera algún defecto en la tubería o en la manguera de drenaje, el agua podría gotear desde la unidad causando que las piezas se humedezcan y se dañen.

## 9 - Instalación de unidades interior y exterior

Seguir paso a paso estas instrucciones luego de leerlas atentamente.

### Unidad interior

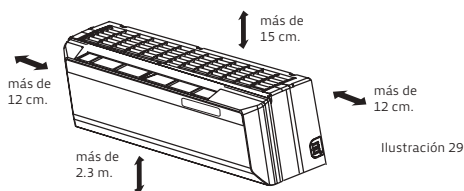

- No exponer la unidad interior al calor o al vapor.
- Elegir un lugar para la instalación en donde no haya obstáculos para permitir una correcta distribución de aire.
- Asegúrese que el drenaje quede despejado y sin obstáculos.
- No instalar arriba de puertas.
- Asegúrese que el espacio a los costados de la unidad sea más de 12 cm.
- Utilice un buscador de metales para localizar tornillos y prevenir daño innecesario a la pared.
- La unidad interior debe ser instalada a una altura de más de 2,3 mts desde el suelo y una separación mínima de 15 cm. desde el techo (ilustración 29). Esto es válido para ambientes de no más de 3 mts. Para ambientes de más de 3 mts. de altura se recomienda instalar la unidad a una altura de no más de 2,8 mts. del suelo.
- Las cañerías de interconexión deben tener una longitud mínima de 3 metros y no deberían estar embutidas para permitir la revisión de las mismas, descartando la presencia de obstrucciones, estrangulamientos, pérdidas y/o diámetros inadecuados.
- Cualquier variación de estas medidas provocará cambios en el funcionamiento del sistema.

### Unidad Exterior

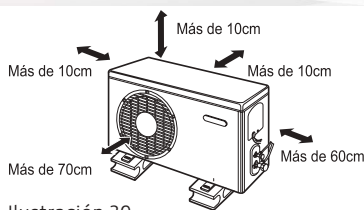

- Si un techo se construye sobre la unidad exterior para prevenir la exposición directa de la luz, del sol o de la lluvia, asegúrese de que la salida de calor del condensador no esté bloqueada.
- Asegúrese que la separación en la parte posterior sea de más de 10 cm. y el del lado izquierdo sea de más de 10 cm. El frente de la unidad debe estar a más de 70 cm. de separación y el lado de la conexión (derecha) debe estar a más de 60 cm. de separación. (Ilustración 30)
- No coloque animales o plantas en un lugar expuesto al flujo directo de aire.
- Seleccione un lugar donde el aire o el ruido del equipo no sea un problema que moleste a los vecinos.

#### Nota:

Las unidades deben ser instaladas en un área de fácil acceso, donde no sea necesario el uso de andamios u otra estructura para posteriores intervenciones de mantenimiento o reparación, esta altura no debe exceder los 3 mts.

## Diametros y altura de cañerías

Modelo	Di metro Ca erva Lquido	Di metro Ca erva Gas	Longitud m nima A (m)	Longitud est ndar A (m)	Longitud m xima A (m)	N mero de trampas	Elevaci n m xima B (m)	Elevaci n m xima C (m)	Refrig. Adicional	
									Fr o	Calor
2600	1/4	3/8	3	5	15	l cada 5m	5	5	15	20
3500	1/4	1/2	3	5	15	l cada 5m	5	5	15	20
5200	1/4	5/8	3	5	15	l cada 5m	5	5	15	50
6500	3/8	5/8	3	5	15	l cada 5m	5	5	15	50

**Nota:**

**Sobre trampas de aceite:**

1. Son necesarias en caso de que la unidad exterior se encuentre arriba de la unidad interior.
2. Se deben colocar en la linea de succi3n vertical.

**Nota:**

La carga de refrigerante adicional es v3lida para longitudes mayores a 5 metros.

Ejemplo: Equipo 3500 con 12 metros de ca3os.  
Refrigerante adicional (g) = (12m-5m)\*20g/m=140g.



## PRECAUCIONES

- La capacidad se basa en la longitud est3andar y la longitud m3xima de separaci3n permitida se basa en la fiabilidad.
- Debe instalarse un dep3sito de separaci3n de aceite cada 5 metros de altura B.

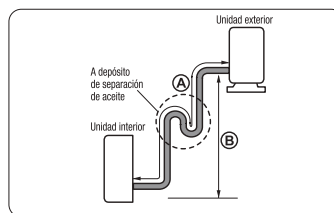
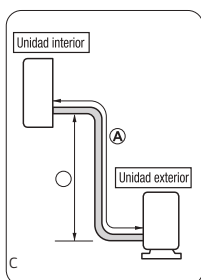
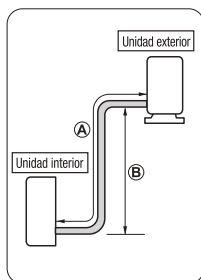

Si la altura es mayor de 5 metros

Ilustraci3n 31

## Instalaci3n en el techo

- Si la unidad exterior es instalada en el techo aseg3rese de nivelar la unidad.
- Aseg3rese que el techo y el soporte sean adecuados para la unidad.
- Consulte las normas locales con respecto a este tipo de instalaci3n.

## Piezas suministradas con la unidad

NUMERO	NOMBRE DE LA PIEZA	CANTIDAD
1	Placa de instalación (colocada en el equipo)	1
2	Tarugos	6
3	Tornillos A ST3.9X25	6
4	Control remoto con/sin soporte	1
5	Aislante termico (2300, 3000, 5200)	1
6	Aislante termico (6500)	2
7	Pico de drenaje + arandela de goma (solo modelos frío-calor)	1 + 1
8	Tuerca de Bronce	4
9	Manguera de Drenaje (colocada en el equipo)	1
10	Con / Sin Tornillos soporte Control Remoto	2

### Nota:

Sólo están suministradas las piezas mencionadas arriba, las demás piezas necesarias para la instalación deberán ser compradas aparte.

### \*Nota:

Deberán ser colocadas en la unidad interior antes de fijar la misma a la placa de instalación, por cuestiones estéticas.

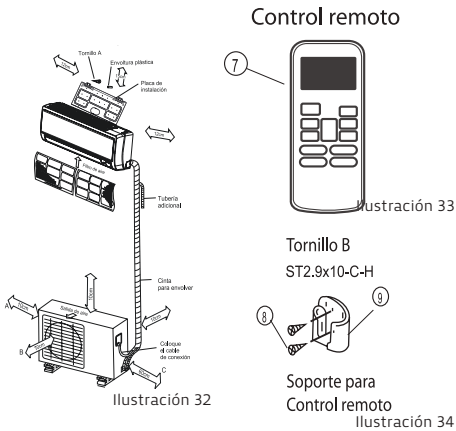

### Nota:

Esta figura tiene una finalidad meramente explicativa. Los caños de cobre deben aislarse de forma independiente.

### PRECAUCION

- Asegúrese que tanto del lado derecho como del izquierdo de la unidad queden al menos 12cm. La unidad interior debe ser instalada al menos a 15 cm del techo.
- Utilice un buscador de metales para localizar tornillos y prevenir daño innecesario a la pared.
- Se precisa una tubería de al menos 3 metros para minimizar ruidos y vibraciones.

## Instalación de la unidad interior

### 1. Colocar placa de instalación.

- 1.1. Colocar la placa de instalación en forma horizontal.
- 1.2. Si la pared es de ladrillo, de concreto o de un material similar perfora la pared y realice ocho (8) agujeros en la pared de un diámetro de 5 mm. Colocarle los tarugos plásticos a los tornillos para una adecuada instalación.
- 1.3. Colocar la placa de instalación con ocho (8) tornillos "A".

### 2. Realizar un agujero en la pared.

- 2.1. Decidir la posición de las perforaciones de acuerdo a los diagramas anteriores.
- Realizar una (1) perforación de 65 mm. que se incline levemente hacia el lado exterior. Ilustración 40

### 3. Conexión de la tubería y del drenaje.

- 3.1. Coloque la manguera de drenaje con pendiente hacia abajo. No instalar la manguera de drenaje según lo ilustrado en la Ilustración 41.
- 3.2. Al conectar la manguera de drenaje ajuste la unión, no deje la manguera floja.

### Conexión de la tubería.

1. Para instalar la tubería con salida a la izquierda o la derecha, quite la cubierta de la tubería del panel lateral. Esta se debe guardar ya que puede ser utilizada cuando vuelva a instalar el acondicionador de aire en otro lugar. (Ilustración 42)
2. Para instalar la tubería de derecha o izquierda posterior, instalar la tubería según lo ilustrado. Doblar la tubería de conexión y colocarla más o menos a 43 mm. de la pared.
3. Fije el extremo de la tubería de conexión. (mejor explicado en la sección "Ajuste de la conexión de la tubería refrigerante").
- 3.1 Coloque las cubiertas traseras Izquierda y Derecha suministrada en los accesorios.
4. Instalación de la unidad interior
- 4.1. Pasar la tubería a través del agujero en la pared.
- 4.2. Colocar la parte superior de la unidad interior en el gancho de la placa de instalación, mover la unidad de lado a lado asegurandose que esté enganchada con seguridad.

### Correcta orientación de la placa de Instalación



Ilustración 35



Ilustración 40

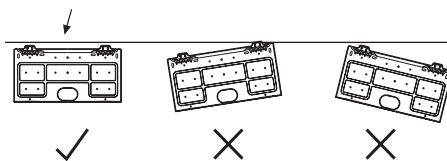

No bloquear el flujo del agua levantando la manguera de drenaje. No colocar la manguera de drenaje en el agua.

Ilustración 41

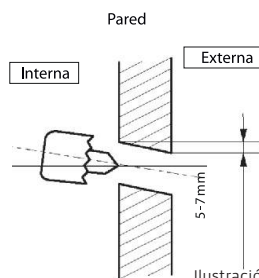
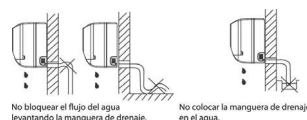

Ilustración 42



Ilustración 43

4.3. La instalación de la tubería puede ser realizada levantando la unidad interior con un material que amortigüe entre la unidad interior y la pared. Quitar este material al terminar la instalación. (Ilustración 44)

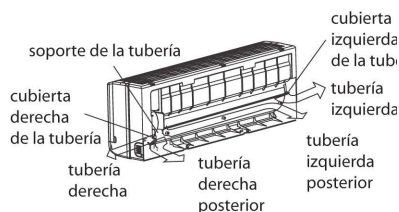
4.4. Empujar la parte inferior de la unidad interior para que trabaje en el gancho interior, luego mover la unidad interior de lado a lado y de arriba a abajo asegurándose que esté enganchada con seguridad.

#### 5. Aislar la tubería

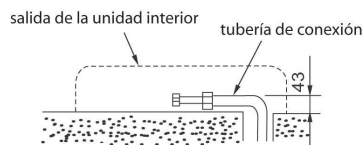
Unir la tubería, el cable conector y la manguera de drenaje con cinta aisladora en forma segura y uniforme según lo demostrado en la Ilustración 45.

El agua condensada en la unidad interior se acumulará en la bandeja y será drenada hacia afuera.



Ilustración 44



Ilustración 45

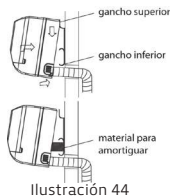

### PRECAUCIÓN

- Conecte la unidad interior primero y luego la exterior.
- Asegúrese de no dejar la manguera de drenaje suelta.
- Aislar del calor todas las tuberías auxiliares.
- Asegúrese de colocar la manguera de drenaje más abajo del equipo. Si se coloca muy alta podría provocar desbordes dentro de la unidad.
- Nunca cruce los cables de alimentación con otro cableado.
- Colocar la manguera de drenaje inclinada hacia abajo para que el agua condensada drene.

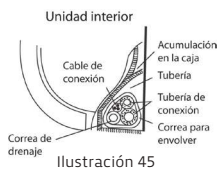
### Instalación de la unidad exterior

- Instalar la unidad exterior sobre una base rígida para prevenir ruidos y vibraciones.
- Colocar la unidad de forma tal que el flujo de aire no esté bloqueado.
- Si la instalación está expuesta a vientos fuertes, asegúrese que el ventilador funcione correctamente poniendo la unidad longitudinalmente a lo largo de la pared o usando placa protectora.
- Si se precisa un soporte para la instalación, el so-

porte debe estar de acuerdo con el diagrama de instalación. (Ilustración 47) La pared de la instalación debe ser de ladrillo sólido, concreto o de algún material similar, de no ser así se deben tomar las medidas necesarias para reforzar el soporte. La conexión entre el soporte y la pared y entre el soporte y el acondicionador de aire deben ser firmes, estables y confiables.

- Asegúrese que el flujo de aire no esté bloqueado.
- Asegurar la unidad exterior con un perno y una tuerca de 10 u 8 firmemente en forma horizontal al montaje rígido.



Ilustración 46



Ilustración 47

MODELO	A*B=
2600 (FC)-3500 (FC)	443*264
5200 (FC)	493*284
5300 (FS)-6500 (FS)	510*310
6500 (FC)	565*314

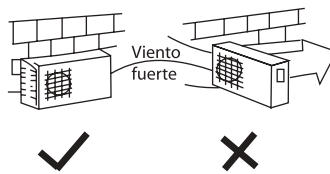
### Instalación del pico de drenaje (solo modelos con bomba de calor) (ilustración 13)

Colocar el sello dentro del pico, luego insertar el pico de la perforación debajo de la unidad exterior y rotar a 90 grados, fijándolos en forma segura. Conectar la manguera de drenaje (comprada localmente), para que esta drene el agua eliminada en la función calor.

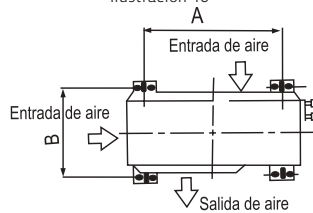

Ilustración 48

## Conexión de tubería refrigerante

### 1. Conexión

Una instalación defectuosa podría ser la causa principal por la cual exista pérdida de líquido refrigerante. Realice lo siguiente para un procedimiento correcto:

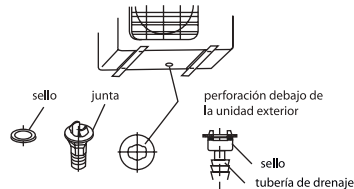
#### A: Cortar la tubería y el cable

1. Utilizar las medidas correctas de tuberías o tuberías compradas localmente.
2. Medir la distancia entre la unidad exterior y la interior.
3. Cortar las tuberías un poco más largas que estas distancias.
4. Cortar el cable de interconexión 1,5m más largo que el de la tubería.

#### B: Quitar las escorias

1. Quitar todas las escorias de la tubería. Para quitar las escorias debe colocar el extremo de la tubería de cobre hacia abajo para evitar que estas penetren dentro de la tubería. (Ilustración 50)

#### C: Colocación de las tuercas

Retirar las tuercas unidas a la unidad interior y a la exterior luego colocarlas en la tubería después de quitar las arandelas. (no es posible colocarlas luego de realizar el trabajo de abocardado, Ilustración 51).

#### D: Abocardado

Realizar el trabajo de abocardado tal como se indica en la ilustración 52.

#### Ajuste de la conexión

Alinear las tuberías en el centro. (Ilustración 53)  
Apretar firmemente el extremo. Con una llave, dar vueltas como se demuestra en la ilustración 54.

**Si aprieta demasiado puede romper la tubería.**

**No corte los acoples. Las modificaciones realizadas al equipo provocan la anulación automática de la garantía.**

DIAMETRO EXTERIOR		TORQUE
mm.	pulg.	Kg.m.
6.35	1/4	1.8
9.52	3/8	4.2
12.7	1/2	5.5
15.88	5/8	6.6



Ilustración 49



Ilustración 50

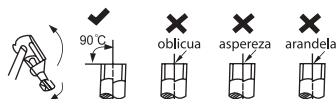

Ilustración 51



Ilustración 52

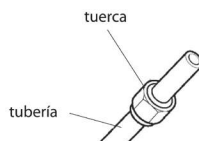

Ilustración 53

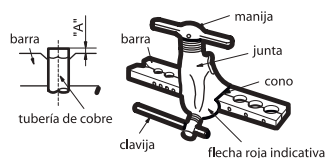

Ilustración 54

#### Nota:

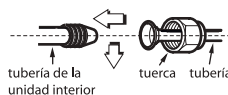
**No corte los acoples.**

**Las modificaciones realizadas al equipo provocan la anulación de la garantía.**

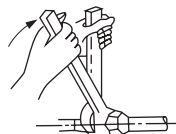
## 10 - Trabajo Eléctrico

### Conexión eléctrica

#### Precauciones eléctricas antes de instalar la unidad

1. Si existe un problema de seguridad serio referente a la electricidad, los técnicos deben rechazar la instalación del acondicionador de aire y explicar al cliente que no se podrá instalar el equipo hasta que se solucione el problema.
2. El voltaje debe estar entre + - 10 % del voltaje indicado en la placa del marcado.
3. El acondicionador de aire debe tener un circuito independiente y un interruptor termomagnético de capacidad adecuada (ver tabla).
4. Para conectar el cable guíese por el diagrama ubicado en el panel de la unidad exterior.
5. La conexión deberá estar de acuerdo con las normas nacionales de instalación y deberá ser instalada por un especialista.
6. El acondicionador de aire deberá tener un tomacorriente exclusivo.

#### Interruptor de carga recomendado

Interruptor de carga (A)	Grado			
	2600	3500	4500	6500
	10	16	20	25

#### Especificaciones del cableado (2600, 3500, 5200)

Frío-calor	Sección (mm <sup>2</sup> )	
	Capacidad	
Bornes	2600-3500	5200
T,1(L), 2 (N)	3 x 1	3 x 1,5
3,4	2 x 0,75	2 x 0,75

Nota:  
No corte el enchufe.

#### Especificaciones del cableado (6500)

Frío-calor	Sección (mm <sup>2</sup> )	
	Capacidad	
Bornes	6500	
T,1(L), 2 (N)	3 x 2,5	
3,4,5	3 x 0,75	

#### Conexión del cable a la unidad interior

1. Levantar el panel de la unidad interior y retirar el tornillo, luego quitar la cubierta plástica. (Ilustración 55)
2. Conectar los cables de acuerdo a lo señalado en las terminales.
3. Envolver los cables no conectados a las terminales con cinta aislante, de esta forma los cables no estarán en contacto con ninguna pieza metálica.

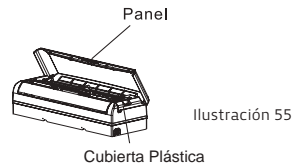

#### Bornes de conexiones de la unidad interior / exterior

Modelos: 2600, 3500, 5200, 6500

Frío Frío-Calor

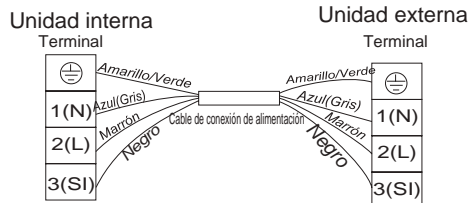

**Nota:**

Para el modelo 6500 Frio-Calor conecte el cable de interconexión, provisto con los accesorios, en el conector del sensor de temperatura de caño, que se encuentra ubicado al lado de la bornera de conexiones.

5. Compruebe que el voltaje, al encender la unidad, se mantenga al menos al 90% del requerido.
6. Comprobar que el cable de alimentación sea del grosor que la unidad requiere.
7. Siempre instale un cable a tierra en un área que no contenga humedad.
8. Un mal ajuste de los cables podría causar daño en el punto de contacto, quemar un fusible o el mal funcionamiento de la unidad por una sobrecarga.
9. Los medios de conexión deberán tener un cableado fijo y tener una separación de contacto de al menos 3 mm. entre cada fase de conducción.

### Conexión del cable a la unidad exterior

1. Retirar la cubierta plástica. (Ilustración 58)
2. Conectar los cables de conexión con sus respectivas terminales como está indicado con números tanto para la unidad interior como la exterior.
3. Para prevenir el ingreso del agua, colocar el cable de conexión según lo ilustrado en el diagrama de la instalación de la unidad interior y exterior.
4. Aisle cualquier cable que no se use (son conductores) con cinta aisladora, de forma tal que no estén en contacto con ninguna pieza metálica.



Ilustración 58



### PRECAUCION

Luego de asegurarse que se cumplan las condiciones mencionadas arriba realice la instalación eléctrica de la siguiente manera:

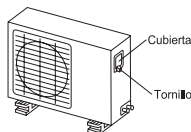
1. Realice la instalación eléctrica de acuerdo a las normativas eléctricas vigentes en su país.
2. Utilizar un circuito independiente para el acondicionador de aire. Para la instalación del circuito eléctrico guíese por el diagrama ilustrado en la cubierta interna del control.
3. Los tornillos del cableado pueden aflojarse cuando se transporte la unidad. Compruebe que los tornillos estén firmes. (De estar flojos podrían provocar que se quemen los cables.)
4. Asegúrese que la tensión de suministro sea la correcta.

## 11 - Diagramas Eléctricos

### Unidad Interior 26, 35, 52, 65

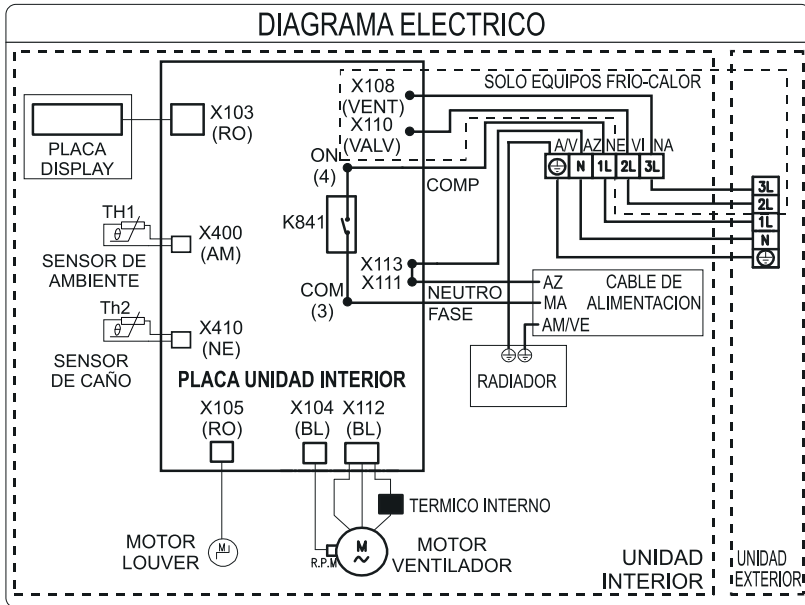

### Unidad Exterior 26, 35

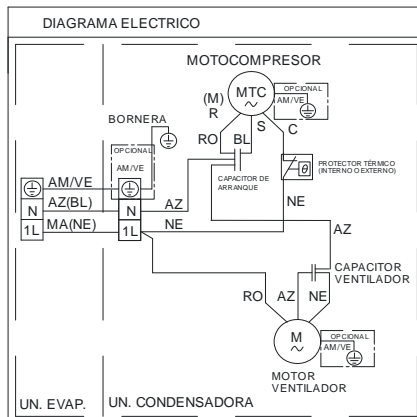

Unidad Interior 52, 65

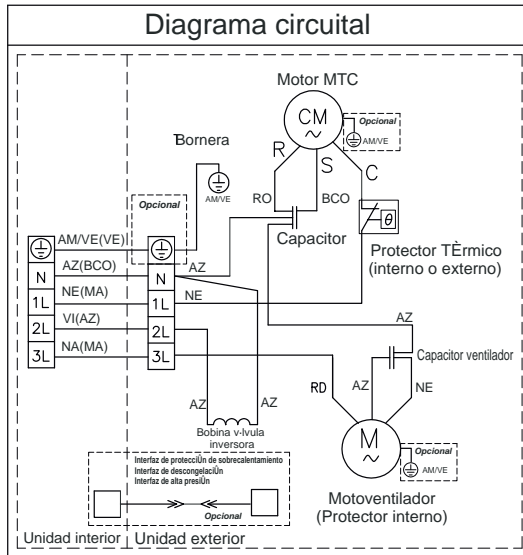

## 12 - Purga de Aire

### Nota:

El aire y la humedad en el sistema refrigerante tienen efectos no deseables tal como se indica abajo:

- Se eleva la presión del sistema.
- Aumenta la corriente de funcionamiento.
- Disminuye la eficacia en el enfriamiento.
- La humedad en el circuito refrigerante puede congelar y bloquear los tubos capilares.
- El agua puede producir corrosión de las piezas del sistema de refrigeración.

Por ello la unidad interior y el sistema de tuberías entre la unidad interior y la exterior debe someterse a pruebas de fuga y evacuarse para retirar la humedad y cualquier gas no condensable del sistema.

### Prueba de Fuga de Gas

1. Preparación: Verifique que cada tubería (tanto las de líquido como las de gas) entre las unidades interior y exterior están conectadas correctamente y que todo el cableado para la prueba de funcionamiento se haya completado. Retire las tapas de válvula de servicio, tanto del lado de gas como del de líquido, de la unidad exterior. Note que las válvulas de servicio, tanto del lado del líquido como del gas de la unidad exterior, estén cerradas en esta etapa.

2. Conecte el manifold y el cilindro de gas nitrógeno a este puerto de servicio con mangueras de carga.

• **Método utilizando jabón:** aplicar jabón o un detergente neutro líquido en la unión a fin de comprobar si hay fugas en la tubería. Si salen burbujas quiere decir que las hay.

• **Detector de fugas:** utilizar para detectar posibles fugas.

• **Presurice el sistema con 400 P.S.I.G. de nitrógeno seco.** (Para evitar que entre nitrógeno en el sistema de refrigeración en un estado líquido, la parte superior del cilindro debe ser más alta que la inferior cuando presurice el sistema. Normalmente, el cilindro se usa en una posición vertical.)

Realizar una prueba de fugas en todas las uniones de la tubería (tanto en la interior como en la exterior). También chequee las válvulas.

Si observa burbujas esto indica una fuga. Asegúrese de limpiar el jabón con un paño bien limpio.

Luego de asegurarse de que no existen fugas, libere la presión del nitrógeno.



Ilustración 61

### Vacío

Conectar el extremo de la manguera de carga, como se describió en los pasos anteriores, a la **bomba de vacío**. Confirmar que la perilla interior (Lo) del sistema este cerrada. Encender la bomba de vacío. El tiempo en que estará encendida la bomba depende del largo de la tubería y la la capacidad de la bomba de vacío.

Cuando se haya alcanzado el vacío adecuado, apagar la bomba de vacío.

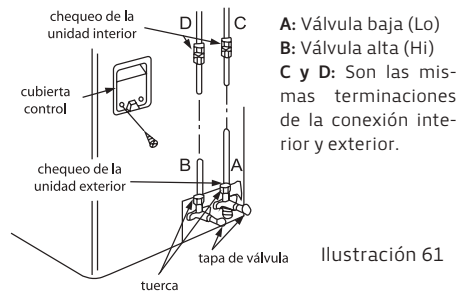

Ilustración 62



Ilustración 63

Con una llave para válvula de servicio, haga girar el vástago de válvula del lado de líquido en sentido contrario a las manecillas del reloj para abrir la válvula completamente.

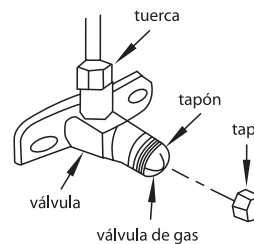
Haga girar el vástago de válvula del lado de gas en el sentido contrario a las manecillas del reloj para abrir la válvula completamente.

Suelte levemente la manguera de carga conectada al puerto de servicio del lado de gas para liberar presión, luego retire la manguera.

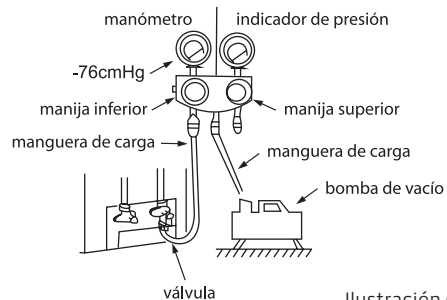
Vuelva a colocar la tuerca y su capuchón en el puerto de servicio del lado de gas y fije la tuerca firmemente con una llave ajustable.

Este proceso es muy importante para evitar las fugas del sistema.

Vuelva a colocar los tapones en las válvulas de servicio tanto de gas como de líquido y ajústelas con firmeza. Ahora el aire acondicionado está a punto para efectuar la prueba de funcionamiento.





Ilustración 64

## 13 - Prueba de funcionamiento

1. Comprobar que tanto las tuberías como el cableado hayan sido colocadas correctamente.
2. Comprobar que las válvulas de gas y la de gas de líquido estén completamente abiertas.

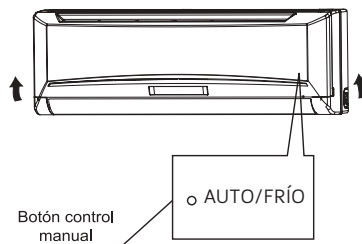
**Realizar una prueba de funcionamiento luego de chequear la prueba de fuga y la instalación eléctrica. La prueba de funcionamiento debe durar menos de 30 minutos.**

1. Sostener los paneles laterales y empujarlos hacia arriba, hasta que estén fijos. Sostenerlos hasta que se escuche un sonido tipo "click".
2. Presionar el botón de control manual dos veces hasta que la luz que indica funcionamiento de la unidad se encienda, la unidad funcionará en la función frío forzado. (Forced Cool).
3. Comprobar si todas las funciones trabajan correctamente durante la prueba de funcionamiento. Especialmente compruebe que la manguera de drenaje no esté doblada.
4. Agregar refrigerante adicional en longitudes de más de 5 metros de cañería. (ver pag. 48)
5. Presionar el botón manual de apagado luego de finalizar la prueba de funcionamiento. La luz que indica el funcionamiento de la unidad se apagará y la unidad dejará de funcionar.

	<p>Para promover la reutilización sostenible de los recursos materiales y así prevenir posibles daños al medio ambiente o a la salud ocasionados por la falta de control sobre el manejo de los residuos, el producto debe ser reciclado en forma responsable. A tal fin, este producto no debe ubicarse con el resto de los residuos del hogar. Debe ser descartado conforme a las disposiciones de desechos de residuos eléctricos y electrónicos locales.</p>
---	--

## 14 - Datos de eficiencia energética

DATOS DE EFICIENCIA ENERGÉTICA										
MARCA COMERCIAL	MODELO UE	MODELO UC	CONSUMO ANUAL	CAPACIDAD FR O	IEE	COP	CAPACIDAD CALOR	CLASE EF FR O	CLASE EF CALOR	R R/C
BGH Silent Air	BSE26WCAT	BSC26WCAT	400 Kwh	2,65 Kw	3,31	3,73	2,65 Kw	A	A	R/C
	BSE35WCAT	BSC35WCAT	545 Kwh	3,50 Kw	3,21	3,41	3,50 Kw	A	B	R/C
	BSHE52WCP	BSHC52WCP	780 Kwh	5,00 Kw	3,21	3,62	5,10 Kw	A	A	R/C
	BSHE65WCP	BSHC65WCP	980 Kwh	6,30 Kw	3,21	3,61	6,40 Kw	A	A	R/C

IEE: Índice de eficiencia energética  
COP: Coeficiente de performance

R: Refrigeración  
R/C: Refrigeración/Calefacción

Los datos pueden sufrir modificaciones. BGH S.A. se reserva el derecho de realizar cambios sin previo aviso.

⊙ Ahorre energía  programe su aire acondicionado en: ™

# 24°C

- Programarlo a menor temperatura no enfría más rápido el ambiente
- Mantenga cerradas ventanas y puertas
- Apague el equipo cuando no lo necesita
- Limpie el filtro cada 3 meses
- Utilice la función de programación para encendido /apagado programado

## 15 - Precauciones para Instalación

**Sr. Usuario:**

Tenga presente que para garantizar la eficiencia, el buen funcionamiento y la durabilidad de los equipos, la instalación de los mismos debe ser realizada por personal especializado.

Recuerde que los defectos originados por una incorrecta instalación no quedan cubiertos por la garantía.

BGH pone a su disposición, en [www.bgh.com.ar](http://www.bgh.com.ar), un listado de empresas que brindan un servicio adecuado, con precios transparentes y **otorgando una garantía de 1 año por la instalación**. Dentro de este listado se encuentran los agentes de service que figuran al final del manual de instrucción que se entrega junto al equipo.

Para el caso de instaladores no incluidos en el listado, el presente formulario le permitirá a Ud. realizar un control básico de la instalación, antes de retirarse de su domicilio la empresa instaladora.

Favor de guardar este formulario para presentar al agente de service en la eventualidad de requerir el equipo un servicio técnico.

**DATOS DE LA EMPRESA INSTALADORA:**

Nombre: \_\_\_\_\_

Domicilio: \_\_\_\_\_

TE: \_\_\_\_\_

Responsable: \_\_\_\_\_

**DATOS DE LOS EQUIPOS INSTALADOS:**

U. interior: Marca / Modelo / N° serie: \_\_\_\_\_

U. exterior: Marca / Modelo / N° serie: \_\_\_\_\_

**DATOS DE LA INSTALACION:**

Fecha: \_\_\_\_\_ Hora Inicio: \_\_\_\_\_ Hora Finalización: \_\_\_\_\_

Alimentación Eléctrico: OK  Defectuoso  Aclarar: \_\_\_\_\_

Instalación Básica: SI  NO  Indicar adicionales: \_\_\_\_\_

Evacuación / vacío: SI  NO  Indicar Motivo: \_\_\_\_\_

**IMPORTANTE:** Las tuercas de interconexión deben ajustarse con el torque indicado en el manual de instalación y VERIFICAR que no existen pérdidas, antes de dejar la instalación.

Verificacion drenajes OK  Defectuoso  Aclarar: \_\_\_\_\_

\_\_\_\_\_  
Firma Responsable

\_\_\_\_\_  
Conformidad Usuario

## 16 - Solicitud de Service

En el caso de que su equipo presente una falla debe comunicarse con el Centro de Atención al Cliente por cualquiera de estas dos vías de comunicación.

- Telefónicamente al 0810-222-1244 de Lunes a Viernes de 9 a 18hs.
- O enviar un correo electrónico a hogar@bgh.com.ar

En ambos casos el Cliente debe poseer e informar:

- DNI / CUIT: \_\_\_\_\_
- NOMBRE: \_\_\_\_\_
- APELLIDO: \_\_\_\_\_
- PROVINCIA: \_\_\_\_\_
- LOCALIDAD: \_\_\_\_\_
- CODIGO POSTAL: \_\_\_\_\_
- CALLE: \_\_\_\_\_ ALTURA: \_\_\_\_\_
- PISO: \_\_\_\_\_ DEPARTAMENTO: \_\_\_\_\_
- TELEFONOS DE CONTACTO: \_\_\_\_\_
- MODELO DE EQUIPO: \_\_\_\_\_
- FECHA DE COMPRA: \_\_\_\_\_
- N° DE FACTURA DE COMPRA: \_\_\_\_\_
- PROBLEMA QUE PRESENTA EL PRODUCTO: \_\_\_\_\_

Atención al Cliente asignará un Número de Solicitud, este debe acompañar a toda comunicación y/o reclamo asociado al mismo producto.

**Nota:**

Todas las ilustraciones de este manual son sólo con fines explicativos. Podrían ser diferentes del acondicionador de aire que usted compró.

**Nota:**

Los datos e imágenes de este manual pueden sufrir modificaciones. BGH S.A se reserva el derecho de realizar cambios sin previo aviso.

## 17 - Garantía

# Certificado de Garantía Aire Acondicionado

BGH Sociedad Anónima garantiza al usuario que presente este certificado, junto con la factura de compra, el correcto funcionamiento del acondicionador de aire BGH Silent Air,

1. En caso de verificarse problemas de funcionamiento, la presente Garantía nos obliga, por el término de 12 (doce) meses contados a partir de la fecha de compra a:

a) Prestar sin cargo la asistencia técnica que por inconvenientes de funcionamiento pudiera requerir este equipo a través de nuestra red de agentes autorizados de Service BGH.

b) Reemplazar o reparar a nuestra opción, sin cargo, el (los) componente (s) de este acondicionador de aire que a nuestro criterio aparezca(n) como defectuosos, sin que ello implique obligación de BGH S.A. en cuanto a reemplazar el equipo completo.

Aclaraciones:

1. Toda intervención de un integrante de nuestra red de Agentes Autorizados de Service, realizada a pedido del comprador dentro del plazo de garantía, que no halle origen en falla o defecto alguno cubierto por este certificado, deberá ser abonada por el comprador solicitante de la intervención, de acuerdo a la tarifa vigente.

2. Transcurrido el plazo de vigencia de esta Garantía, toda intervención de un Agente Autorizado de Service, será con cargo al usuario, según las listas de precios oficiales de BGH Sociedad Anónima y sujeta a disponibilidad de stock.

3. Las condiciones para la correcta instalación y operación de la unidad se encuentran detalladas en el manual de instrucciones que se entrega junto con el producto dentro de su caja de embalaje. La garantía que ampara al equipo no cubre instalación, conexión ni enseñanza de manejo de aparato.

4. En el caso de que fuera necesaria la inspección y/o intervención y/o reparación del equipo o de cualquiera de sus unidades, y que alguna de las unidades se encuentre instalada en altura (3 mts o superior) o en un espacio de difícil acceso; todos los gastos en concepto de andamios y dispositivos de seguridad, empleo de mano de obra calificada y/o materiales especiales para la reparación, desinstalación y/o reinstalación del equipo, correrán por cuenta y cargo del usuario.

5. La presente garantía no ampara defectos originados por:

a) El transporte en cualquiera de sus formas.

b) Defectos ocasionados por productos de limpieza y todo tipo de defecto estético tales como rayaduras, roturas o deterioro de las superficies estéticas.

c) Deficiencias en la instalación eléctrica del domicilio del usuario, tales como cortocircuitos, excesos o caídas de tensión, etc.

d) Deficiencias en la instalación tales como pérdidas en las cañerías de interconexión, estrangulamiento de caños, etc.

e) Inundaciones, incendios, terremotos, tormentas eléctricas, golpes o accidentes de cualquier naturaleza.

f) Instalación y / o uso no conforme a lo especificado en el manual de instrucciones.

g) La obstrucción del condensador por elementos extraños.  
h) La falta de mantenimiento, según las indicaciones en el manual de instrucciones

6. La presente garantía dejará de tener validez cuando:

a) El equipo hubiera sido modificado o reparado por terceros no autorizados o se hubieran utilizado en la reparación repuestos no originales.

b) La chapa de identificación hubiera sido dañada, alterada o sacada de la unidad.

c) Cuando la presente garantía y/o la factura de compra presente enmiendas o falsedad en algunos de sus datos.

7. Este producto ha sido diseñado para uso familiar y/o individual, según sea el caso. Los usos comerciales, industriales o afectaciones de cualquier otro tipo no están amparados por esta garantía, no asumiendo en consecuencia los daños y perjuicios directos o indirectos que pudiera sufrir el comprador, usuarios o terceros.

8. Este certificado de garantía es válido únicamente en la República Argentina.

9. El presente certificado anula cualquier otra garantía implícita o explícita, por la cual y expresamente no autorizamos a ninguna otra persona, sociedad o asociación a asumir por nuestra cuenta ninguna otra responsabilidad con respecto a nuestros productos.

10. BGH S.A. asegura que este producto cumple con las normas de seguridad vigentes en el país.

11. BGH S.A. no asume responsabilidad alguna por los daños personales o a la propiedad que pudiera causar la mala instalación, uso indebido del equipo o falta de mantenimiento.

12. Cualquier problema referido a la presente garantía será dirimido en los tribunales ordinarios de la Capital Federal.

SELLO CASA VENDEDORA

Dirección del comercio \_\_\_\_\_

N° de Factura \_\_\_\_\_

Lugar y Fecha de compra \_\_\_\_\_

Garantiza BGH S.A.  
Brasil 731 – C.A.B.A. – CP (C1154AAK)  
Tel: 0810-222-1244  
hogar@bgh.com.ar  
www.bgh.com.ar

# BGH

BGH S.A.  
Brasil 731. C.A.B.A. CP (C1154AAK).  
Tel: 0810-222-1244  
hogar@bgh.com.ar

[www.bgh.com.ar](http://www.bgh.com.ar)

N° de Serie: \_\_\_\_\_

68B007078

IMPRESO EN ARGENTINA Septiembre 2021